

Lisez toutes les instructions du manuel AVANT l'assemblage ou  
L'UTILISATION de ce produit.  
CONSERVEZ CES INSTRUCTIONS POUR  
RÉFÉRENCE ULTÉRIEURE.

**baby trend**<sup>®</sup>

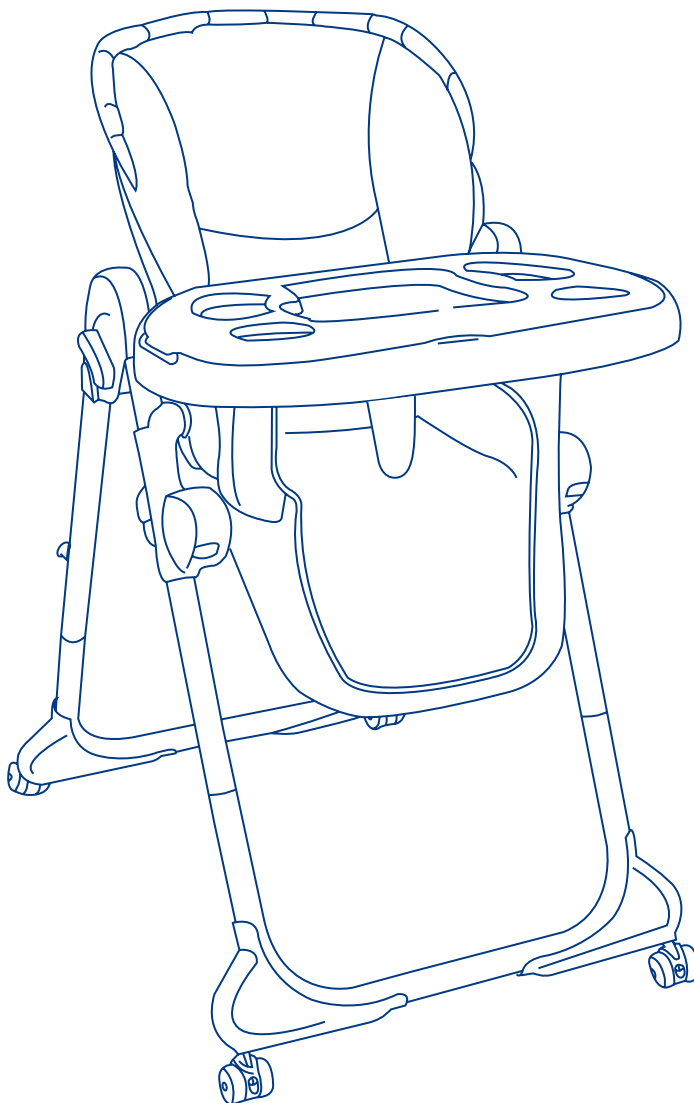

## *Chaise Haute “Trend”*

### *Manuel d’instruction*

## AVERTISSEMENTS

- ⚠ AVERTISSEMENT:** Conservez ces instructions pour référence ultérieure. Ne pas suivre ces instructions pourrait entraîner un risque de blessures graves ou la mort.
- ⚠ AVERTISSEMENT:** Le plateau n'est pas conçu pour maintenir l'enfant dans la chaise. L'enfant doit toujours être attaché avec le harnais de sécurité quand il est dans la chaise haute.
- ⚠ AVERTISSEMENT:** Afin d'éviter des blessures graves causées par un glissement ou une chute toujours utiliser le harnais de sécurité et s'assurer que l'enfant est correctement positionné, que ce soit dans la position couché, inclinée ou verticale. Le plateau n'est pas conçu pour maintenir l'enfant dans la chaise. Toujours garder l'enfant en vue lorsqu'il est dans la chaise haute. Ne jamais laisser un enfant sans surveillance. Il est recommandé que la chaise haute soit utilisée en position verticale seulement par un enfant déjà capable de s'asseoir correctement sans assistance. Voir page 7 pour les instructions sur l'utilisation correcte du système de sécurité.

- \* Les articles déposés sur la chaise peuvent affecter l'équilibre de la chaise haute et la rendre instable ou dangereuse.
- \* Soyez certain que la chaise haute est entièrement en position redressée et verrouillée en position ouverte avant d'autoriser un enfant à proximité.
- \* L'utilisation de la chaise haute avec un enfant pesant plus de 40 livres peut provoquer une usure et un stress excessif sur la chaise haute.
- \* Ne permettez jamais à votre chaise haute d'être utilisé comme un jouet.
- \* Pour nettoyer utiliser uniquement un savon doux ou des détergents ménagers avec de l'eau chaude et une éponge ou un chiffon propre.
- \* Régulièrement vérifier votre chaise haute pour des vis desserrées, des pièces usées, du matériel usée ou une couture déchirée. Remplacer ou réparer les pièces.
- \* Cesser d'utiliser la chaise haute s'il y a un mauvais fonctionnement ou elle est endommagée. Veuillez contacter notre service à la clientèle Parts Hotline afin de prendre des dispositions pour la réparation ou le remplacement des pièces.

*Si vous éprouvez des difficultés avec l'utilisation de ce produit ou si vous avez des questions concernant ces instructions, contactez notre département de service à la clientèle au 1-800-328-7363 entre 8:00h et 16h30 heure Côte Pacifique. Veuillez ne pas retourner cet article au magasin car une fois retourné il ne peut être revendu, les matériaux et l'énergie utilisée pour le fabriquer sont donc gaspillés.*

Baby Trend, Inc.  
1567 S. Campus Ave.  
Ontario, CA 91761

Parts Hotline:  
1-800-328-7363  
De 8:00h à 16h30 heure Côte Pacifique

## PIÈCES

- 1 Dossier du siège
- 2 Crochets d'ajustement en hauteur
- 3 Plateau pour la tablette
- 4 Tablette
- 5 Attache entre-jambes
- 6 Pattes
- 7 4 roulettes (2 avec système de freins verrouillables)
- 8 Repose-pied
- 9 Barre de siège
- 10 Base du siège
- 11 Barre de charnière au derrière du siège
- 12 Pivots d'ajustement de l'inclinaison
- 13 Assemblage supérieur de l'armature
- 14 1 vis noire (5 x 10 mm)
- 15 4 vises noires (3.5 x 10 mm)
- 16 Jouet

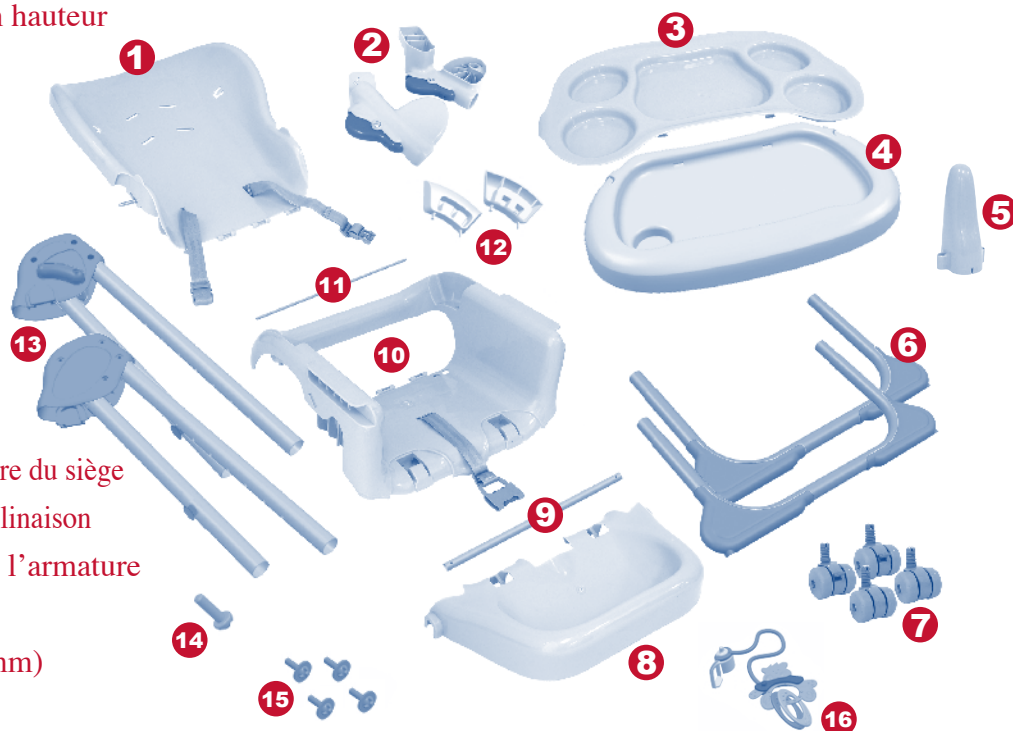

## L'ASSEMBLAGE

1. Glisser les pivots d'ajustement de l'inclinaison sur les extrémités des raccords du mécanisme d'inclinaison comme le montre le schéma 1.
2. Placer la base du siège, sur une surface plane, comme le montre le schéma 2.
3. Attacher le dossier du siège avec la base du siège, en utilisant la barre charnière comme le montre le schéma 3. La barre est insérée de la droite vers la gauche, comme indiqué.
4. Insérez la vis (5mm x10) à l'extrémité de la charnière comme le montre le schéma 4. Cette vis empêche le desserrage involontaire de la charnière. Ferme ment serrer la vis **SANS TROP SERRER**.



Schéma 1



Schéma 2

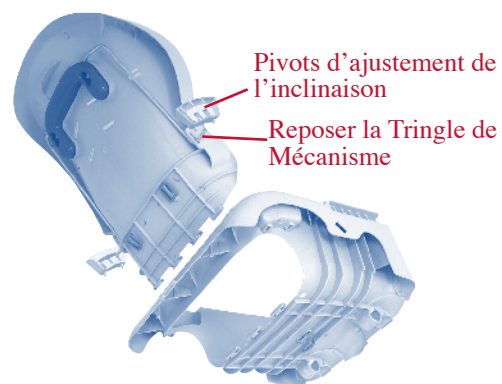

Schéma 4

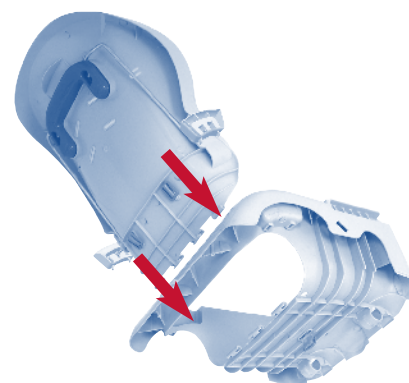

Schéma 3

5. Aligner le repose-pied avec la base du siège, comme le montre le schéma 5.
6. A: Attacher le repose-pied à la base du siège, B: Insérer la barre du siège à travers les ouvertures dans la base et le repose-pied comme le montre le schéma 6.
7. Aligner les trous de la barre du siège avec les trous dans la base du siège, comme le montre le schéma 7.

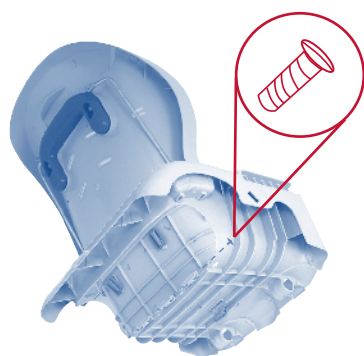

Schéma 5

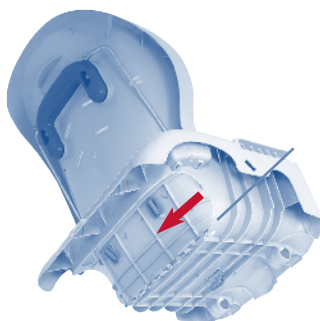

Schéma 6

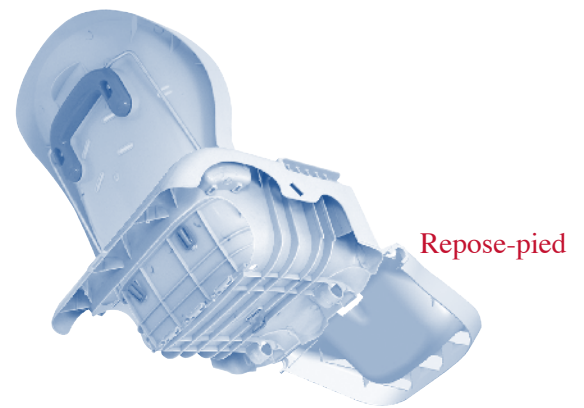

Schéma 7

8. Faire glisser les crochets d'ajustement en hauteur du siège gauche et droit sur les extrémités de la barre de siège comme illustré dans le schéma 8.
9. Tourner les crochets d'ajustement en hauteur jusqu'à ce qu'ils s'insèrent dans les broches situées sur la base du siège. Voir le schéma 9.
10. Attacher les crochets d'ajustement en hauteur du siège avec les 2 vis fournies (3,5 x 10mm). Veuillez vous reporter au schéma 10. Fermelement serrer la vis **SANS TROP SERRER**. Vérifier que les crochets sont solidement attachés à la chaise.
11. Insérer la partie supérieure droite des pattes dans l'emplacement du cadre comme le montre le schéma 11. La face avant du tube est facile à distinguer de l'arrière du tube grâce aux trous situés à l'arrière du tube. Pincer la poignée rouge et pousser le tube jusqu'à ce qu'il se verrouille dans la position la plus élevée. Voir le schéma 12.

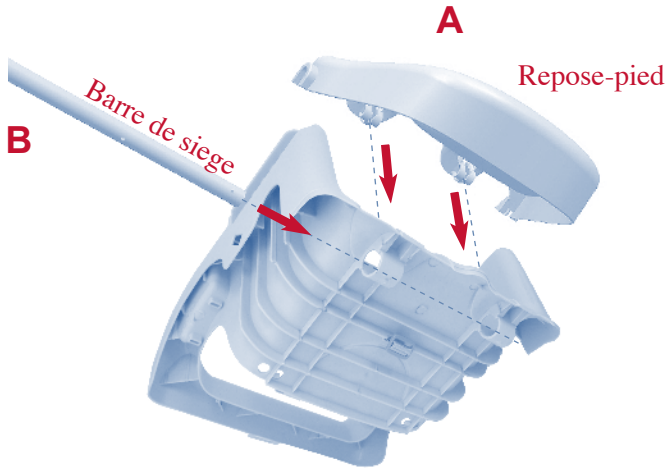

Schéma 8

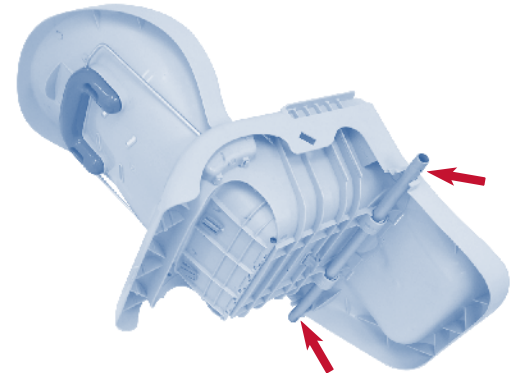

Schéma 9

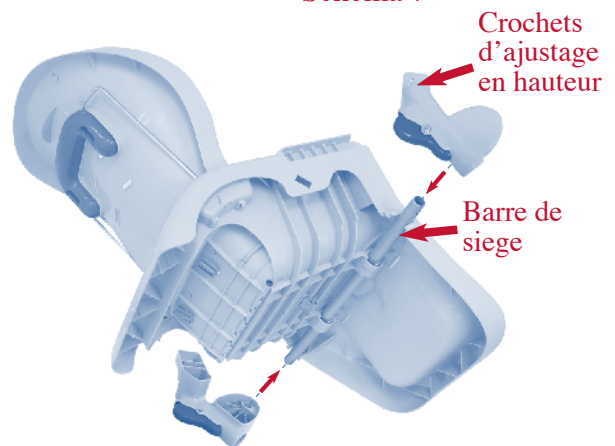

Schéma 10

2 vis fournies (3,5 x 10mm)

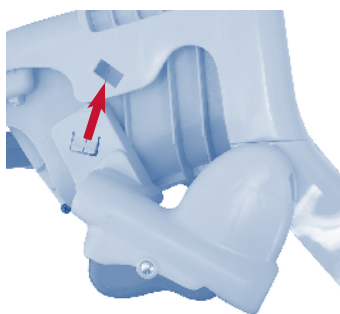
Assemblage supérieur de l'armature

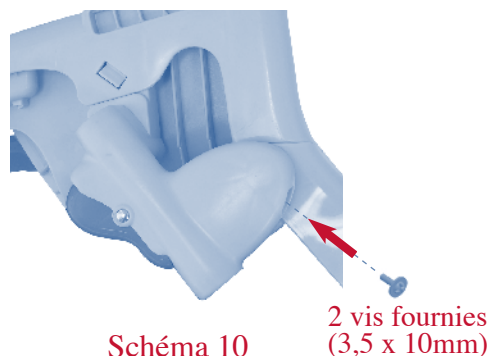

Schéma 11

La Poignée rouge de Relâchement

Crochets d'ajustement

12. Répéter cette étape sur le côté gauche. Voir le schéma 13.
13. Insérer les extrémités des pattes avant de droite et de gauche dans le pied avant comme le montre le schéma 14.
14. Insérer les extrémités des pattes arrière de droite et de gauche dans le pied arrière comme le montre le schéma 15.
15. Insérer chacune des roulettes dans les pattes de la chaise haute comme le montre le schéma 16. Attacher les roulettes au bas des pieds. Les roulettes avec freins peuvent être installées sur les pattes avant ou arrière (à l'arrière recommandé). Vérifiez que les quatre roues sont solidement fixées à la chaise haute.
16. Renverser la tablette pour insérer l'attache entre-jambes. La fente doit faire face vers l'avant de la tablette. Attacher avec les 2 vis fournies (3,5 x 10mm) et fermement serrer la vis **SANS TROP SERRER**. Veuillez vous reporter au schéma 17.

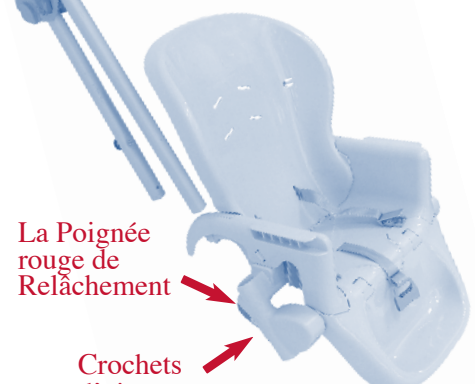

Schéma 12



Schéma 13



Schéma 14

Schéma 15



Schéma 16



Schéma 17

## OUVRIR LA CHAISE HAUTE

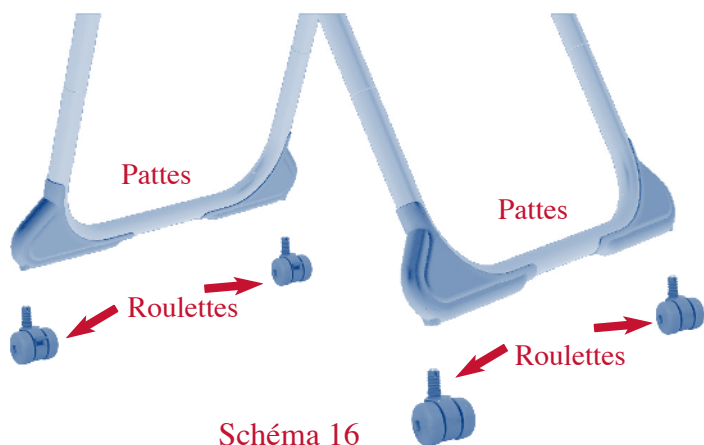
Pousser pour écarter les pattes complètement et les verrouiller. (schéma 1) Appuyer sur les leviers de pliage (à gauche et à droite) pour vérifier que le cadre est verrouillé en position ouvert.

**⚠️ AVERTISSEMENT:** Toujours vérifier que la chaise haute est verrouillée dans la position ouverte avant de l'utiliser.

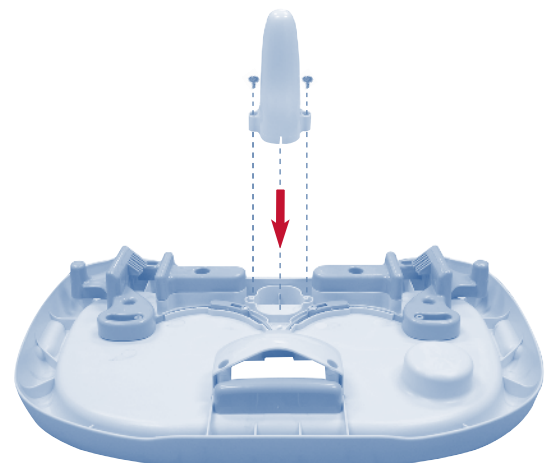
**⚠️ AVERTISSEMENT:** Le plateau n'est pas conçu pour maintenir l'enfant dans la chaise. L'enfant doit toujours être attaché avec le harnais de sécurité quand il est dans la chaise haute.

## ATTACHER ET UTILISER LA TABLETTE

Pour attacher la tablette, aligner les rainures sur le fond avec les accoudoirs de la chaise haute. Pincer la poignée de la tablette et faire glisser la tablette sur les accoudoirs (schéma 2). La tablette peut être réglée dans 3 positions. Pour régler la position, pincer la poignée de la tablette et repositionner la tablette à la position souhaitée. (schéma 3). Relâcher la poignée de la tablette. Vérifier que la tablette est solidement verrouillée dans sa nouvelle position. Le plateau pour aliments (va au lave-vaisselle) s'insère dans la tablette de la chaise haute et est maintenu en place par des onglets du sur le côté et par le loquet à l'avant du plateau. Lors de l'installation du plateau pour aliments, assurez-vous qu'il soit solidement fixé afin d'éviter que l'enfant ne retire le plateau lui-même. Pour retirer le plateau pour aliments, pousser en arrière sur le loquet et soulever le plateau vers le haut et vers l'avant.

## INCLINER LE SIÈGE

Appuyer sur le levier au dos du siège et ajuster l'inclinaison ou mettre dans la position debout. (schéma 4). **En ajustant la position de l'arrière du siège, faire très attention de ne pas pincer les bras, les mains ou les jambes de l'enfant.**

**⚠️ AVERTISSEMENT:** Il est recommandé que la chaise haute soit utilisée en position verticale seulement par un enfant déjà capable de s'asseoir correctement sans assistance

**⚠️ AVERTISSEMENT:** Afin d'éviter la mort ou des blessures graves causée par une glisse ou une chute. Toujours utiliser la ceinture de sécurité, que ce soit dans la position couché, inclinée ou verticale.

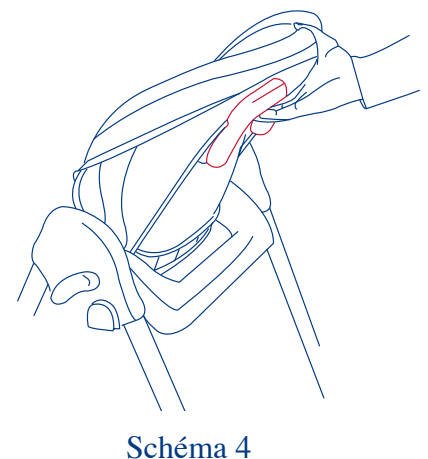
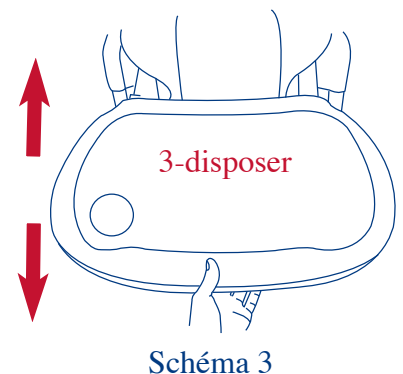
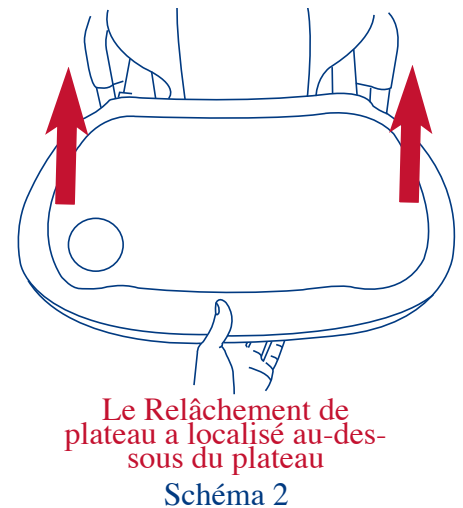
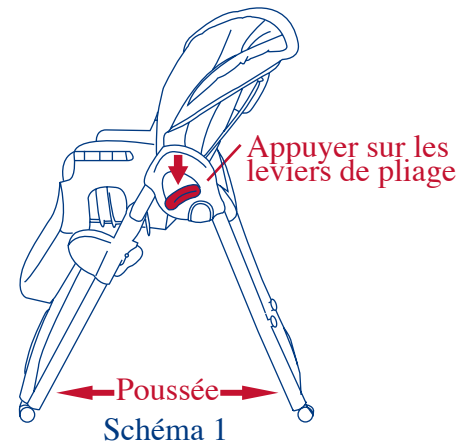

## POUR ATTACHER L'ENFANT

Le plateau n'est pas conçu pour maintenir l'enfant dans la chaise. Toujours garder l'enfant en vue lorsqu'il est dans la chaise haute. Ne jamais laisser un enfant sans surveillance.

### Étape 1.

Placez la sangle de l'entre-jambe entre les jambes de votre enfant. Insérer les attaches dans la boucle du centre pour serrer. (schéma 5)

### Étape 2.

Ajuster les sangles pour le confort et la sécurité de votre enfant en faisant glisser des boucles dans les deux sens. Les sangles de sécurité doivent être bien serrées autour de votre enfant.

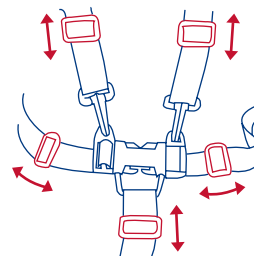

Ajuster pour une prise serrée  
Schéma 5

## LIBÉRER LA CEINTURE DE SÉCURITÉ

### Étape 1.

Appuyer sur le côté des boucles. (schéma 6)



Schéma 6

**⚠ AVERTISSEMENT:** Ne pas régler la hauteur du siège avec un enfant assis dans le siège. Ajuster la hauteur du siège avant de placer votre enfant dans la chaise haute.

## POUR AJUSTER LA HAUTEUR DU SIÈGE

### Étape 1.

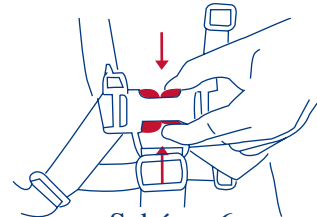
Appuyer sur les boutons de réglage de la hauteur et ajuster à la position idéale. (schéma 7)



Schéma 7

**⚠ AVERTISSEMENT:** Toujours vérifier que le réglage de la hauteur du support est identique du côté droit et du côté gauche et que les deux côtés sont verrouillés avant de placer l'enfant dans la chaise haute.

## POUR PLIER LA CHAISE HAUTE

La chaise haute peut être pliée avec le siège dans n'importe laquelle des positions. La chaise haute sera la plus compacte avec le siège à la position la plus basse.

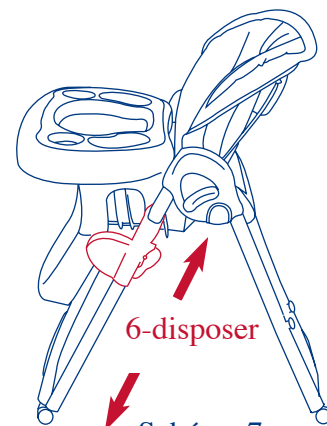
### Étape 1.

Regler le siège à la position désirée (schéma 7).

### Étape 2.

Placer le dossier du siège dans la position la plus verticale. (schéma 4).

### Étape 3.

Pincer la poignée de la tablette et faire glisser. (schéma 2). Accrocher sur les crochets situés à l'arrière des jambes. (schéma 8)

### Étape 4.

Tirez vers le haut sur les leviers situés sur les côtés du châssis et pousser les jambes arrière vers les jambes avant jusqu'à ce qu'elles soient pliées. (Voir le schéma 9) La chaise est maintenant prête à être rangée. NE PAS permettre à votre enfant de jouer autour d'une chaise haute pliée car elle peut tomber.



Schéma 8



Schéma 9

## POUR DÉPLIER LA CHAISE HAUTE

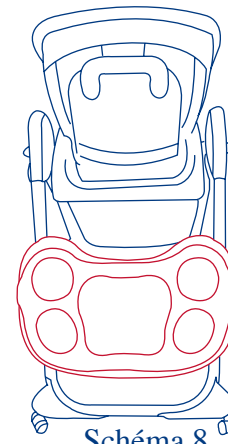
Écarter les pattes jusqu'à complètement ouvert et verrouiller. Poussez vers le bas sur les leviers à gauche et à droite, afin de bien verrouiller le châssis (schéma 1).

**⚠ AVERTISSEMENT: Toujours vérifier que la chaise haute est verrouillée dans la position ouverte avant de l'utiliser.**

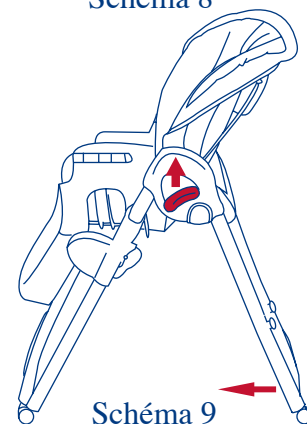
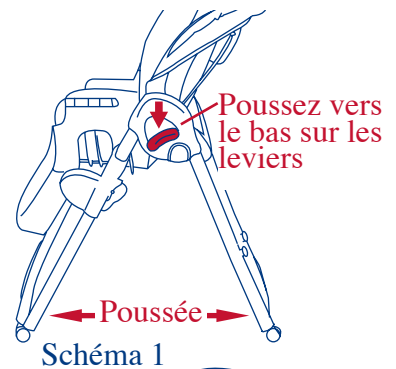

## POUR ATTACHER LE COUSSIN DU SIEGE

Pour attacher le coussin du siège à la chaise, passer le rabat sur le dos du coussin par-dessus le haut du dossier du siège. Attacher le coussin à la partie supérieure du dossier avec les deux boucles élastiques (schéma 2). Insérer la sangle entre-jambe à travers les trous dans le bas du coussin (schéma 3). Attacher le bas du coussin au bas du siège avec les deux boucles élastiques (schéma 4).

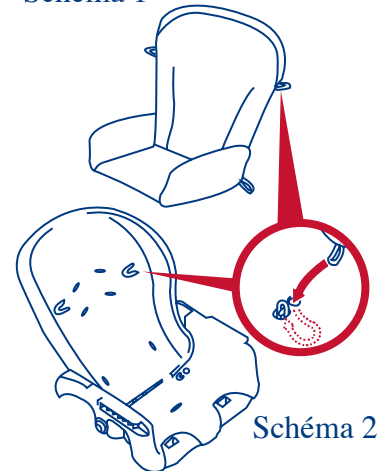

## SOINS D'ENTRETIEN

### **Le plateau pour aliments:**

Le plateau pour aliments peut aller au lave-vaisselle à 160 degrés Fahrenheit. N'utilisez pas d'éponges abrasives sur le plateau car ils endommageront la surface et le plateau sera plus difficile à nettoyer.

### **Chaise haute / Tablette:**

Nettoyez la chaise haute après chaque utilisation en utilisant un savon à vaisselle doux.

Veillez utiliser seulement une brosse douce, une éponge ou un chiffon pour nettoyer la surface des miettes de nourriture. **NE PAS** submerger la tablette dans l'eau: nettoyer en surface seulement.

### **Pour enlever le coussin pour le laver:**

Détachez les boucles élastiques qui tiennent le siège au bas et sur les côtés, comme le montre les schémas 2 et 4. Passez les boucles et la sangle entre-jambe par les trous dans le coussin. Tirez vers le haut sur le coussin pour le retirer. Laver à la main en utilisant uniquement un savon doux et de l'eau froide. **NE PAS UTILISER DE L'EAU DE JAVEL. NE PAS LAVER AVEC UNE MACHINE.** Reportez-vous à la "Attacher Le Coussin du Siege" ci-dessus pour replacer le coussin sur la chaise.

Régulièrement vérifier votre chaise haute pour des vis desserrées, des pièces usées, du matériel usée ou une couture déchirée. Remplacer ou réparer les pièces au besoin. Une exposition excessive aux rayons du soleil ou à la chaleur peut entraîner une décoloration, le jaunissement ou une déformation des pièces.

## ATTACHER OU ENLEVER LE JOUET

Insérer l'attache du jouet dans la fente sur le côté de la tablette et attacher le bas sur le rebord inférieur de la tablette. Inverser la manœuvre pour retirer le jouet (schéma 5).

Si vous éprouvez des difficultés avec l'utilisation de ce produit ou si vous avez des questions concernant ces instructions, contactez notre département de service à la clientèle au 1-800-328-7363 entre 8:00h et 16h30 heure Côte Pacifique. Veuillez ne pas retourner cet article au magasin car une fois retourné il ne peut être revendu, les matériaux et l'énergie utilisée pour le fabriquer sont donc gaspillés.

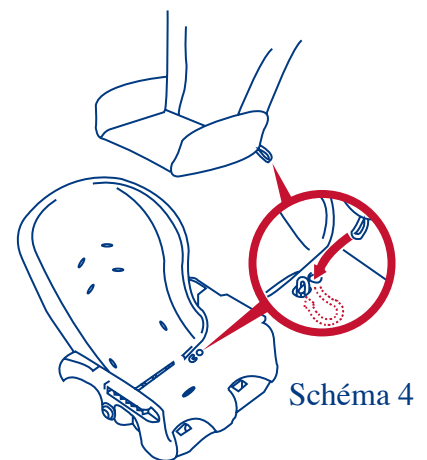
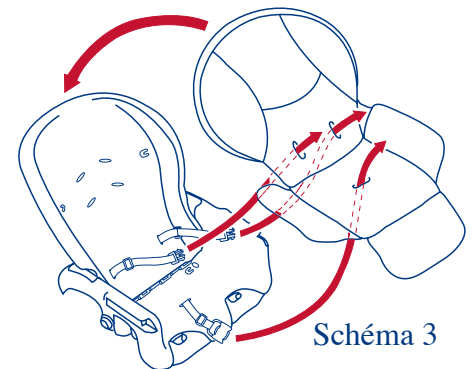

Schéma 5