

Lisez toutes les instructions du manuel AVANT l'assemblage ou
L'UTILISATION de ce produit.
CONSERVEZ CES INSTRUCTIONS POUR RÉFÉRENCE ULTÉRIEURE.

Expedition Double

Poussette pour jogging



SI VOUS ÉPROUVEZ DES DIFFICULTÉS AVEC L'UTILISATION DE CE PRODUIT
CONTACTEZ NOTRE DÉPARTEMENT DE SERVICE À LA CLIENTÈLE AU 1-800-328-7363
ENTRE 8H00 ET 16H30 HEURE CÔTE PACIFIQUE. VEUILLEZ AVOIR VOTRE NUMÉRO
DE MODÈLE ET LA DATE DE FABRICATION DISPONIBLES LORSQUE VOUS APPELEZ.
CETTE INFORMATION PEUT ÊTRE TROUVÉE SUR UN PETIT AUTOCOLLANT À
L'INTÉRIEUR DU CADRE DE LA POUSSETTE.

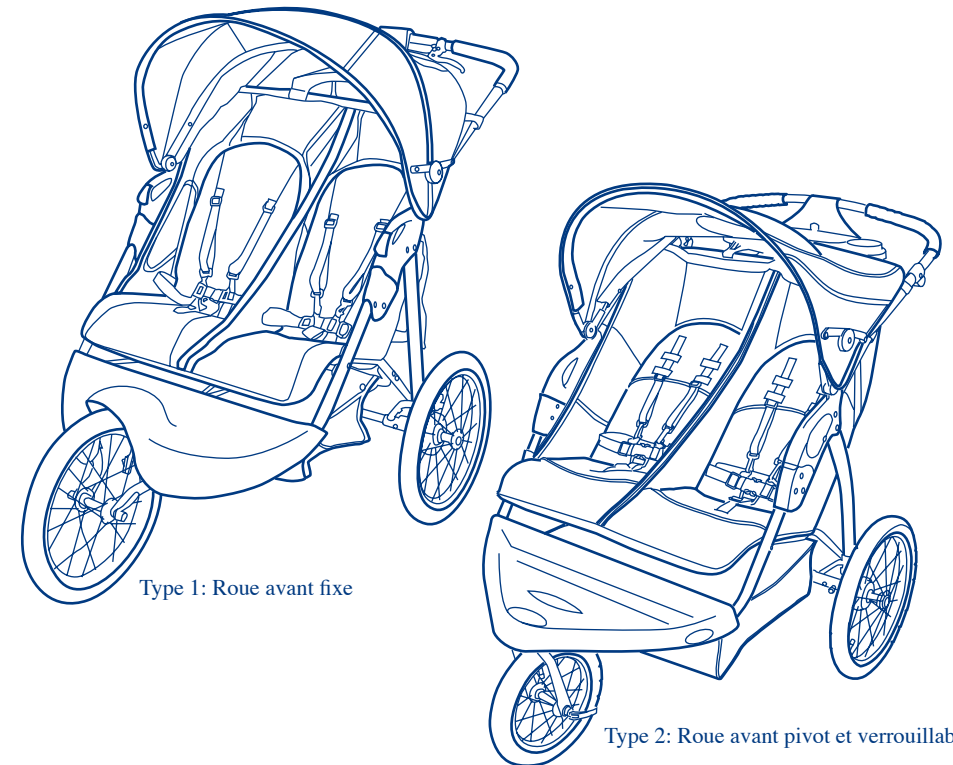

baby trend
Convenience through innovation and thoughtful design

Contactez-nous par la poste:
Baby Trend, Inc.
1607 S. Campus Ave., Ontario, CA 91761

Contactez-nous par téléphone:
1-800-328-7363 (De 8h00 à 16h30 heure Côte Pacifique)
ou <http://www.babytrend.com>

Manuel d'instruction

baby trend
Convenience through innovation and thoughtful design
www.babytrend.com

04.08

⚠️ AVERTISSEMENT : Veuillez suivre toutes les instructions afin d'assurer la sûreté de votre enfant. Conservez ces instructions pour référence ultérieure.

⚠️ AVERTISSEMENT : Ne pas suivre ces instructions pourrait entraîner un risque de blessures graves ou la mort. Afin d'éviter des blessures graves causées par une glisse ou une chute toujours utiliser le harnais de sécurité et s'assurer que l'enfant est correctement positionné conformément à ces instructions.

⚠️ AVERTISSEMENT: Ne jamais laisser un enfant sans surveillance.

- **ATTENTION:** cette poussette est conçue pour un deux enfant enfants de poids égaux seulement. L'utiliser avec un enfant peut provoquer un état de déséquilibre et blesser votre enfant.
 - Les sacs à main, les sacs de provisions, les colis, les sacs de couche-culotte ou autres articles peuvent affecter l'équilibre de la Poussette et la rendre instable ou dangereuse.
 - Le poids maximum qui peut être transporté dans le panier est 5 lb et sur le plateau parents et enfant est 3 lb chaque. Le poids maximum qui peut être transporté dans les poches de jouets (2) est 3 lb, les poches arrière (2) 3 lb et les poches dans l'auvent (2) 1 lb. L'excès de poids peut affecter l'équilibre de la Poussette et la rendre instable ou dangereuse.
 - Soyez certain que la poussette est entièrement en position redressée et verrouillée en position ouverte avant d'autoriser un enfant à proximité.
 - L'utilisation de la poussette avec des enfants pesant plus de 50 livres chacun (pas plus de 50 livres par siège), soit plus de 100 livres au total, ou de plus de 106 cm de haut, peut provoquer une usure et un stress excessif sur la poussette, ceci peut affecter l'équilibre de la poussette et la rendre instable ou dangereuse.
 - **NE JAMAIS** utiliser la poussette sur les escaliers ou les escaliers mécaniques.
 - **NE JAMAIS** utiliser la poussette avec des patins à roulettes ou des patins à roues alignées.
 - Nous recommandons que l'enfant soit âgée d'au moins 6 mois avant l'utilisation de la poussette pour le jogging. Parce que les enfants se développent à des rythmes différents, veuillez discuter de l'utilisation d'une Poussette de jogging avec votre médecin avant de commencer à faire du jogging avec votre enfant.
 - **NE PERMETTEZ JAMAIS** à votre poussette d'être utilisé comme un jouet.
 - Pour nettoyer utiliser uniquement un savon doux ou des détergents ménagers avec de l'eau chaude et une éponge ou un chiffon propre.
 - Régulièrement vérifier votre poussette pour des vis desserrées, des pièces usées, du matériel usé ou une couture déchirée. Remplacer ou réparer les pièces.
 - Cesser d'utiliser la poussette s'il y a un mauvais fonctionnement ou elle est endommagée. Veuillez contacter notre service à la clientèle Parts Hotline afin de prendre des dispositions pour la réparation ou le remplacement des pièces.
- Si vous éprouvez des difficultés avec l'utilisation de ce produit ou si vous avez des questions concernant ces instructions, contactez notre département de service à la clientèle au 1-800-328-7363 entre 8h00 et 16h30 heure Côte Pacifique. Veuillez ne pas retourner cet article au magasin car une fois retourné, il ne peut être revendu, les matériaux et l'énergie utilisés pour le fabriquer sont donc gaspillés.*

Contactez-nous par la poste:
 Baby Trend, Inc.
 1607 S. Campus Ave., Ontario, CA 91761

Contactez-nous par téléphone:
 1-800-328-7363 (De 8h00 à 16h30 heure Côte Pacifique)
 ou <http://www.babytrend.com>

TYPE 1: ROUE AVANT FIXE

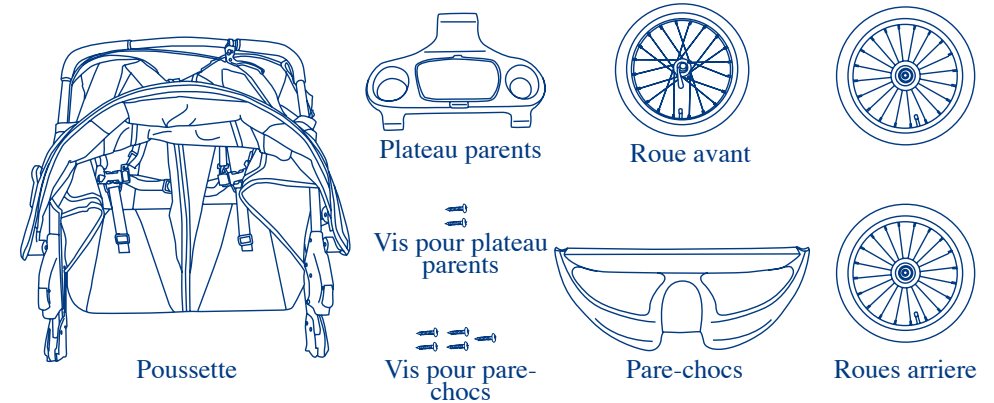

TYPE 2: ROUE AVANT PIVOT

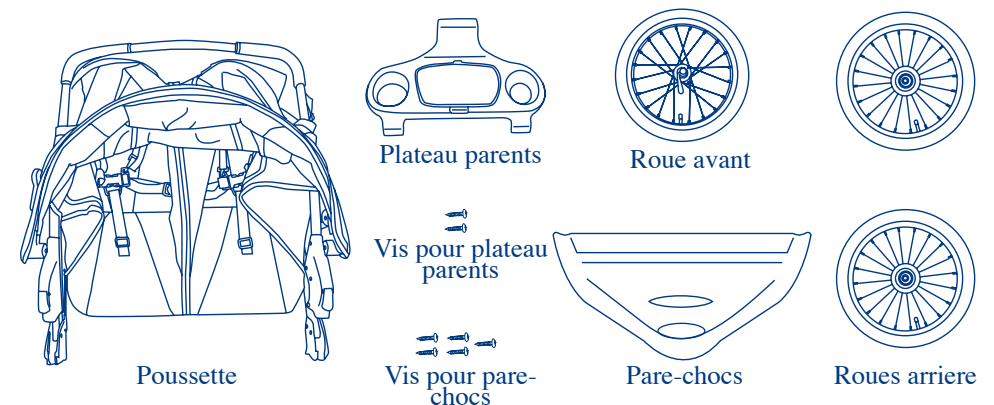

Type 1

Type 2

IMPORTANT! Afin d'assurer l'utilisation sécuritaire de votre Poussette suivre ces instructions soigneusement. Conservez ces instructions pour référence ultérieure.

IMPORTANT! Avant chaque assemblage et utilisation, inspecter ce produit pour du matériel endommagé, les joints lâches, des pièces manquantes ou des rebords coupants. **NE JAMAIS** utiliser si des pièces sont manquantes ou brisées.

IMPORTANT! L'assemblage par un adulte est nécessaire.

Passer à la page 5, si vous avez une Poussette de Type 2 à roue pivot

Type 1: Roue avant fixe

Enlever la poussette de la boîte. La roue avant, les roues arrière, le pare-chocs, et le plateau parents doivent être installés avant utilisation.

ROUE AVANT

Pour fixer la roue avant, déplier la Poussette comme décrit dans la section suivante:

- Appuyez la poussette vers l'arrière de manière à ce qu'elle repose sur l'essieu arrière et la poignée et que les fourches avant pointent vers le haut. (Fig. 1)
- Le levier de frein doit être en position ouvert. (Fig. 6)
- La roue avant est dotée d'un système de libération rapide. Le système doit être suffisamment ouvert pour pouvoir glisser la roue sur les fourches. Faites pivoter le levier avant de desserrer un côté (Figure 2a) et desserrer l'écrou de l'autre côté. (Figure 2b)
- Faites glisser la roue avant sur la fourche. (Figure 3a, 3b)
- Aligner l'onglet sur la plaque de fixation avec les fentes des deux côtés de la fourche. (Fig. 3c)

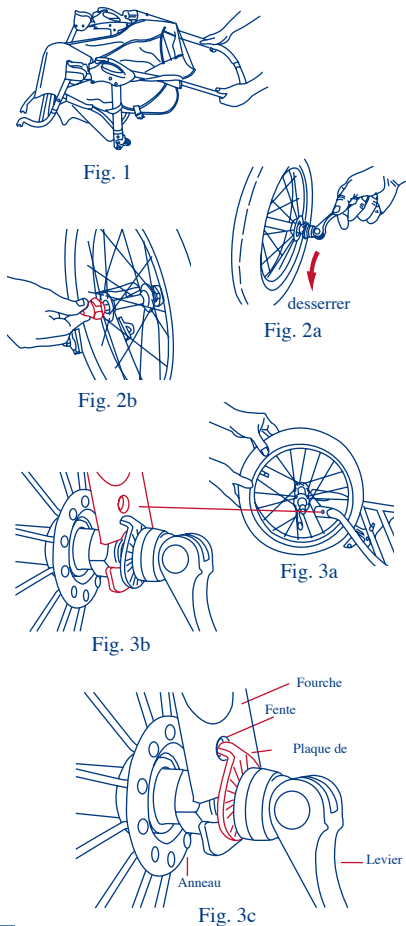

IMPORTANT! L'onglet sur la Plaque de retenue doit être alignée avec fente avant de resserre la roue.

- Une fois la roue en position, serrer l'écrou sur l'essieu avant jusqu'à presque entrer en contact avec la fourche, tourner le levier pour finir de serrer comme le montre la Fig. 4.
- Fermer le levier (Fig. 5), et vous devriez sentir forte résistance, la roue doit être tenue fermement. Si la roue n'est pas bien serrée, ouvrir le levier et serrer l'écrou un peu plus avant de fermer le levier de nouveau. Continuer jusqu'à ce que la roue soit tenue fermement à la fourche. **NE PAS TROP SERRER.**

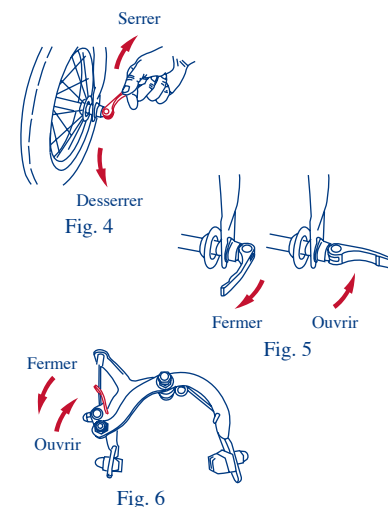

⚠ AVERTISSEMENT: Toujours s'assurer que le levier est en position fermée avant d'utiliser la poussette. La roue risque de tomber si le levier est laissé dans la position ouverte.

- Fermez le levier de frein en le tournant vers l'avant de la poussette. (Fig. 6).

PARE-CHOCS

Pour attacher le pare-chocs au cadre, utilisez les 5 vis fournies.

- Examiner le bas du pare-chocs. Vous remarquerez cinq tubes de plastique de 1/4 de pouce de diamètre qui saillent de la base (Fig. 7a).
- Ces tubes doivent être alignés avec les trous du cadre avant. (Fig. 7b).
- Aligner le pare-chocs et presser sur le cadre avant (Fig. 7c).
- Insérer les 5 vis à travers le dessous du cadre avant et dans les tubes en plastique du pare-chocs. Tourner les vis seulement jusqu'à bien serré (Fig. 7d). **NE PAS TROP SERRER.**

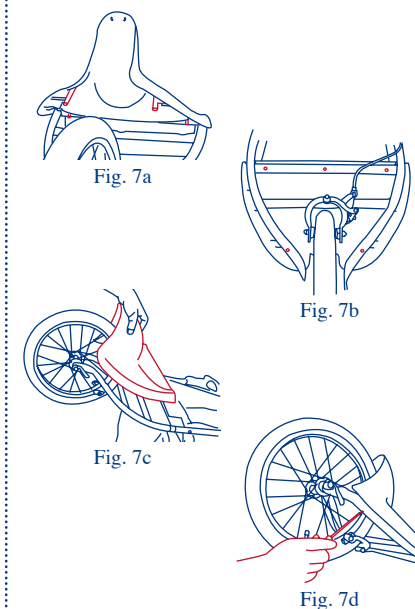

IMPORTANT! Afin d'assurer l'utilisation sécuritaire de votre Poussette suivre ces instructions soigneusement. Conservez ces instructions pour référence ultérieure.

IMPORTANT! Avant chaque assemblage et utilisation, inspecter ce produit pour du matériel endommagé, les joints lâches, des pièces manquantes ou des rebords coupants. **NE JAMAIS** utiliser si des pièces sont manquantes ou brisées.

IMPORTANT! L'assemblage par un adulte est nécessaire.

Type 2: Roue avant pivot

Enlever la poussette de la boîte. La roue avant, les roues arrière, le pare-chocs, et le plateau parents doivent être installés avant utilisation.

ROUE AVANT

Pour fixer la roue avant, déplier la poussette comme décrit dans la section suivante:

- Appuyez la poussette vers l'arrière de manière à ce qu'elle repose sur l'essieu arrière et la poignée et que les fourches avant pointent vers le haut. (Fig. 1)
- La roue avant est dotée d'un système de libération rapide. Le système doit être suffisamment ouvert pour pouvoir glisser la roue sur les fourches. Faites pivoter le levier avant de desserrer un côté (Figure 2a) et desserrer l'écrou de l'autre côté. (Figure 2b)
- Faites glisser la roue avant sur la fourche. (Figure 3a, 3b)
- Aligner l'onglet sur la plaque de fixation avec les fentes des deux côtés de la fourche. (Fig. 3c)

IMPORTANT! L'onglet sur la Plaque de retenue doit être alignée avec fente avant de resserre la roue.

- Une fois la roue en position, serrer l'écrou sur l'essieu avant jusqu'à presque entrer en contact avec la fourche, tourner le levier pour finir de serrer comme le montre la Fig. 4.



Fig. 1

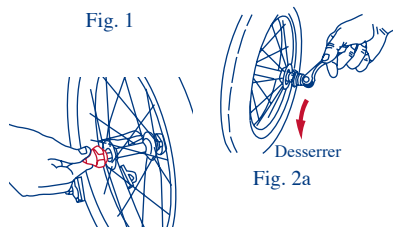

Desserrer
Fig. 2a

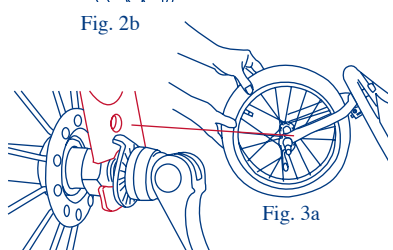

Fig. 2b

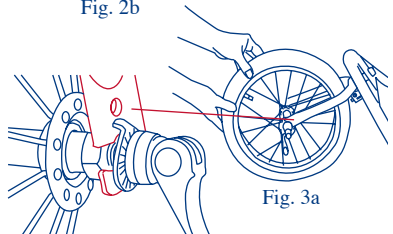

Fig. 3a

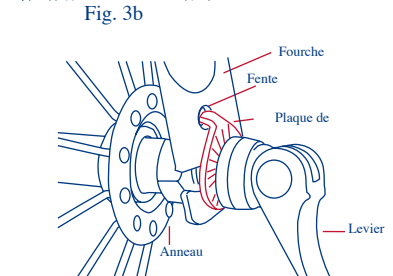

Fig. 3b

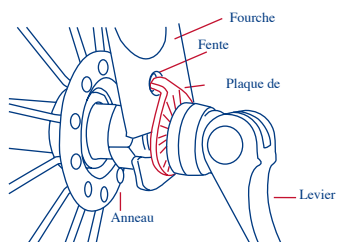

Fig. 3c

- Fermer le levier (Fig. 5), et vous devriez sentir forte résistance, la roue doit être tenue fermement. Si la roue n'est pas bien serrée, ouvrir le levier et serrer l'écrou un peu plus avant de fermer le levier de nouveau. Continuer jusqu'à ce que la roue soit tenue fermement à la fourche. **NE PAS TROP SERRER.**

AVERTISSEMENT: Toujours s'assurer que le levier est en position fermée avant d'utiliser la Poussette. La roue risque de tomber si le levier est laissé dans la position ouverte.

- Si la roue avant oscille au-delà de ce qui est normal lors de l'utilisation pour la marche ou le jogging, vous devrez peut-être ajuster l'écrou de la roue avant. Cet écrou est situé sous le repose-pied situé à l'avant de la Poussette. Vous pouvez utiliser une clé à molette pour serrer l'écrou. **NE PAS TROP SERRER.** Cela pourrait endommager le logement de la roue avant. (Fig. 6.)

PARE-CHOCS

Pour attacher le pare-chocs au cadre, utilisez les 5 vis fournies.

- Examiner le bas du pare-chocs. Vous remarquerez cinq tubes de plastique de 1/4 de pouce de diamètre qui saillent de la base (Fig. 7a).
- Ces tubes doivent être alignés avec les trous du cadre avant. (Fig. 7b).
- Aligner le pare-chocs et presser sur le cadre avant (Fig. 7c).
- Insérer les 5 vis à travers le dessous du cadre avant et dans les tubes en plastique du pare-chocs. Tourner les vis seulement jusqu'à bien serré (Fig. 7d). **NE PAS TROP SERRER.**

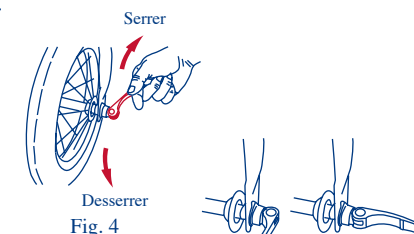

Desserrer
Fig. 4

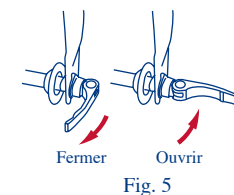

Fermer Ouvrir
Fig. 5

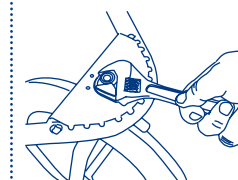

Fig. 6

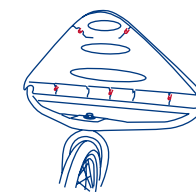

Fig. 7a

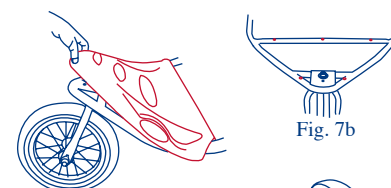

Fig. 7b

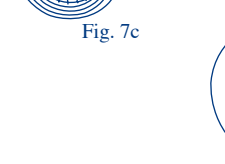

Fig. 7c

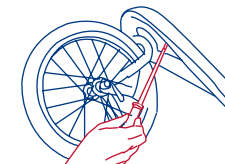

Fig. 7d